

Montage der Passschrauben

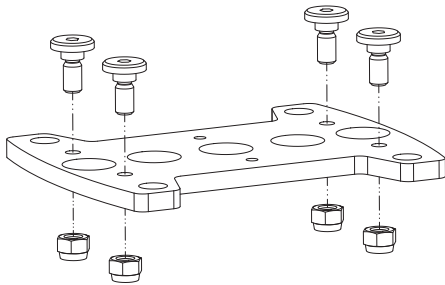

Der PME6 wird als Bausatz geliefert.

1. Schrauben Sie alle vier Passschrauben des PME6-Bausatzes in die Gewinde der Platte komplett ein.
2. Montieren Sie dann alle vier Klemmmuttern auf die Passschrauben mittels Schraubensicherungslack.
3. Ziehen Sie alle Klemmmuttern ausreichend fest. (Inbus SW5 sowie Ring- od. Gabelschlüssel SW13 / Drehmoment 20Nm)

Hinweise



WARNUNG

Beachten Sie beim Betrieb des PME6 alle Sicherheitshinweise sowie die bestimmungsgemäßen Verwendungen, welche Sie im ELLA6-Serie Rigginghandbuch auf der Internetseite von TWAUDIO aufgeführt finden.

Beachten Sie zudem die maximale Belastbarkeit des PME6 von 50kg.

Befestigungspunkte

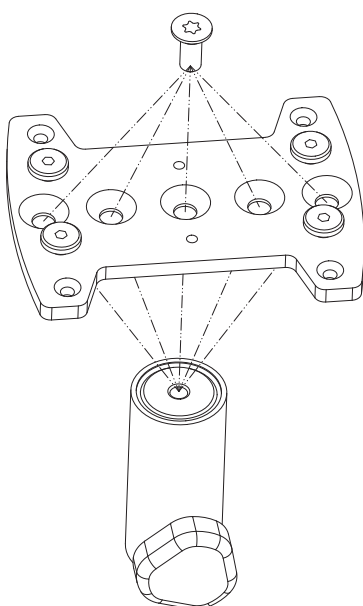

1. Ermitteln Sie mit Hilfe der Simulationssoftware EASE Focus den Befestigungspunkt des Hochständeradapters. Fünf Löcher für die Senkkopfschraube stehen dafür zur Auswahl (siehe gestrichelte Linien).
2. Sichern Sie bei jeder Verwendung die Senkkopfschraube mittels Schraubensicherungslack.
3. Ziehen Sie die Senkkopfschraube ausreichend fest. (Torx TX50 / Drehmoment min. 20Nm)

TWAUDIO GmbH
Osterholzallee 140-1
71636 Ludwigsburg
Germany

Tel.: +49 7141 488989-0
Fax: +49 7141 488989-99
Mail: info@twaudio.de